

Ref. No.	Note 注記	Part No. 品番	Description	E. C. 変更年月	品名	AK
1		M8502-130-EA0	CPU UNIT E		CPUユニット クミ	
2		M8503-130-EA0	CPU BOX ASM.		CPU ボックス E クミ	
3		M1001-130-0A0	CPU BOX ASM.		CPU ボックス ウェイ クミ	
4		M3005-130-000	MOLT PRENE		モルトプレネ	
5		SL-4030881-SF	SCREW M3 L=8		ナットネジ M3 L=8	
6		M1003-130-000	CPU BOX SIDE PLATE		CPU ボックス カッコイタ	
7		M1002-130-0A0	CPU BOX LOWER ASM.		CPU ボックス シタ クミ	
8		M8505-130-EA0	CPU PANNEL ASM.		ソーパネェル クミ	
9		M8506-130-0A0	DIGITAL SWITCH ASM.		デジタルスイッチ C クミ	
10		M1004-130-AA0	CPU PANNEL ASM.		イトチヨ-シガラ フェルト クミ	
11		M1006-130-000	DISPLAY WINDOW		DISPヒヨ-シマト*	
12		M1005-130-000	DISPLAY WINDOW PLATE		DISPヒヨ-シマト* トメイタ	
13		SM-4030801-SC	SCREW M3X0.5 L=8		ナットネジ M3X0.5 L=8	
14		M1007-130-0A0	CPU BOX STAND ASM.		CPU ボックス トリツケタイ クミ	
15		E2060-252-000	BUSHING		シヤイフ* ツシユ	0.
16		SL-4031081-SF	SCREW M3 L=10		ナットネジ M3 L=10	
17		M1009-130-000	NUT		ボ-シンナツト	
18		WP-4302926-SC	WASHER 4.8X8.4X0.8		ヒラガカネ 4.8X8.4X0.8	
19		M1008-130-000	RUBBER WASHER		ボ-シンコ* ム	
20		WS-4503210-KN	SPRING WASHER 4.5X6.0X3.2		ハネガカネ 4.5X6.0X3.2	
21		M9606-120-000	EDGE GUIDE CAP		エツシカ* イト* キヤツフ*	
22		ST-4040621-SS	TAPPING SCREW D=4 L=6		M4 L=6 タツヒ* ヅク* ネジ*	
23		HN-0000400-00	RING CORE B		リングコア A	
24		WP-0480856-SC	WASHER		ヒラガカネ 4.8X8.4X0.8	
25		SK-3452000-SD	WOOD SCREW D=4.5 L=20		マルモクネジ* D=4.5 L=20	
26		MAZ-02500800	NYLON CLAMP		ナイロン クランプ*	
27		SL-4030881-SF	SCREW M3 L=8		ナットネジ M3 L=8	
28		M8507-130-EA0	CORD ASM.		シンコ* -コート* クミ	
29		M1014-130-000	CORD BUSHING C		コート* フ* ツシユ C	
30		M9628-110-000	CLIP		ナイロンハ* ヅク*	
31		EA-9500801-00	CLIP CV-100		ケツソクハ* ヅク*	
32	#01	M1008-120-000	SPANNER		スハ* ナ	
33		MAO-11532000	STAPLE		コート* ステツフ* ル	
34		EA-9500801-00	CLIP CV-100		ケツソクハ* ヅク*	
35	#02	M8522-130-0A0	GROUND WIRE ASM. H		ア-スコート* H クミ	
36	#03	M8521-130-0A0	GROUND WIRE ASM. G		ア-スコート* G クミ	
37		M8514-120-0AU	GROUND WIRE ASM. K		ア-スコート* K クミ	
38		M8514-120-DAU	GROUND WIRE ASM. J		ア-スコート* J クミ	
39		M8514-120-CA0	GROUND WIRE ASM. E		ア-スコート* E クミ	
40		M8514-120-0A0	GROUND WIRE ASM. C		ア-スコート* C クミ	
41		SL-4041081-SF	SCREW M4 L=10		ナットネジ M4 L=10	
42		NM-6040001-SC	NUT M4		ロツカクナツト M4X0.7	

Note (注記) #01 ..... Special order part  
 #02 ..... For without automatic presser foot lifter  
 #03 ..... For with automatic presser foot lifter

特別注文部品  
 AKなし用  
 AK付き用

From the library of: Diamond Needle Corp

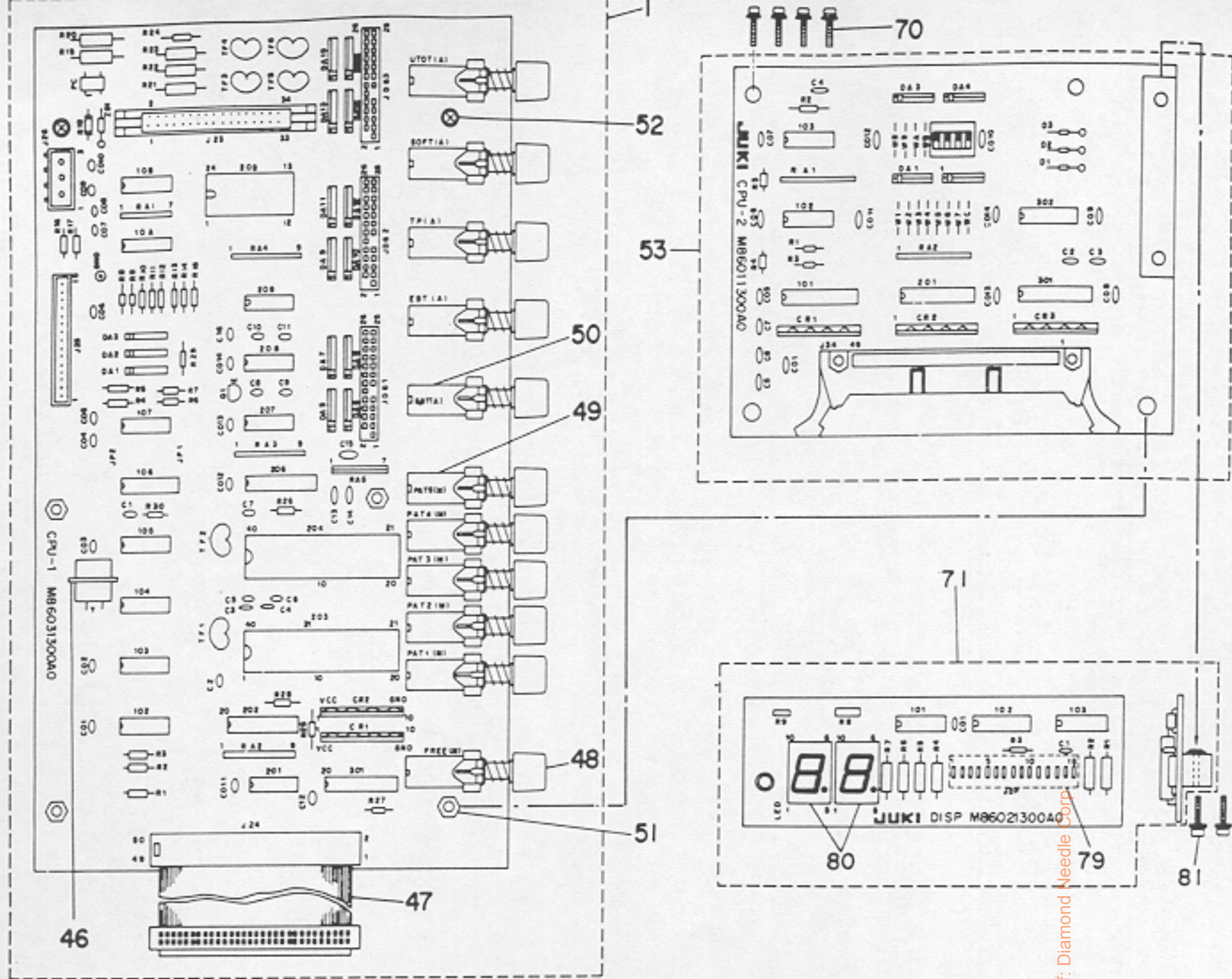

Ref. No.	Note	Part No.	Amt. Req.	Code	Ref. No.	Note	Part No.	Amt. Req.	Code
品番	記号	数量	記号	品番	記号	数量	記号		
1		M8603-130-0A0			45		HR-0035047-10		R24
2		HL-0013300-00		102	46		HW-2003500-00		
3		HL-0012400-00		103, 207	47		M8508-130-0A0		J24
4		HL-0000600-00		104, 105, 209	48		HX-0000200-00		
5		HL-0000500-00		107	49		HA-0000300-00		
6		HL-0025200-00		201	50		HA-0000400-00		
7		HL-0029100-00		202, 206, 301	51		M9601-130-000		
8		M9604-130-000		203	52		SL-4030881-SF		
9		M9608-120-000		204					
10		HL-0027700-00		106	53		M8601-130-0A0		
11		HL-0013700-00		208	54		HL-0029100-00		101, 201, 301
12		HL-0021900-00		20B	55		HL-0012200-00		102
13		HT-0006600-00		Q1	56		HL-0025200-00		103
14		HT-0020400-00		10A, 10B	57		HL-0028600-00		302
15		E9654-501-000		DA1 ~ 3, DA5 ~ 16	58		HG-2563501-05		D1, D2, D3
16		HG-0017100-00		ZD1	59		E9654-501-000		DA1 ~ DA4
17		E9617-801-000		RA1, RA5	60		HL-0046200-00		CR1, CR2, CR3
18		HR-0132047-20		RA2 ~ 4	61		HR-0132047-20		RA1, RA2
19		HL-0046200-00		CR1, CR2	62		HR-0017012-20		R1
20		HR-0035020-10		R19 ~ 23	63		HR-0017047-20		R2
21		HR-0017010-10		R3, R18, R25	64		HC-0002900-00		CD1
22		HR-0017047-10		R4, R15	65		HC-0000800-00		C4
23		HR-0017075-10		R8, R9	66		HA-0000200-00		DSW
24		HR-0017010-20		R27	67		HK-0053005-00		J24
25		HR-0017027-20		R10 ~ 14	68		HR-0017010-10		R3, R4, R5
26		HR-0017047-20		R1, R2, R6, R28, R30	69		HC-0054600-00		C2, C3, C5, C6, C7, C05 ~ C014
27		HR-0017012-20		R16, R17	70		SL-4030881-SF		
28		HR-0017033-10		R5					
29		HR-0017010-30		R7, R26	71		M8602-130-0A0		
30		HC-0068122-70		TF1 ~ 6	72		HL-0000600-00		101, 103
31		HC-0002900-00		C09, C010	73		HL-0014700-00		102
32		HC-0054600-00		C01 ~ 8, C011 ~ 14	74		HG-0021600-00		LED
33		HC-0000800-00		C5, 7, 9, 10, 11	75		HR-0035047-10		R1, R2, R4 ~ R8
34		HC-0043200-00		C3, 4	76		HR-0017010-10		R3
35		HC-0000700-00		C1, 2, 12	77		HR-0017022-10		R9
36		HC-0015200-00		C6, 8, C13 ~ 15, C16	78		HC-0054600-00		C1, C01
37		HR-0017010-00		R29	79		HK-0055001-50		JDP
38		HK-0038101-50		J25	80		HG-0021300-00		
39		HK-0056000-30		J26	81		SL-4030881-SF		
40		M9602-110-000		J23					
41		HY-0000100-00		Y					
42		HL-0045300-00		PC					
43		HK-0037002-60		JOG1 ~ 3					
44		EA-9514803-00		GND					

From the library of: Diamond Needle Corp.

Ref. No.	Note 注記	Part No. 品番	Description	E. C. 変更年月	品名	A/R
1		M8603-130-0A0	CPU-1 CIRCUIT BOARD ASM.		CPU-1*ハ*ン クミ	
2		HL-0013300-00	IC SN74LS 38N		IC (SN74LS38N)	
3		HL-0012400-00	IC SN74LS 04N		IC (SN74LS04N)	
4		HL-0000600-00	IC SN7407N		IC (SN7407N)	
5		HL-0000500-00	IC SN7406N		IC (SN7406N)	
6		HL-0025200-00	IC (UPC177C)		IC (UPC177C)	
7		HL-0029100-00	IC (SN74LS244N)		IC (SN74LS244N)	
8		M9604-130-000	IC (UPD8355C-2)		IC (UPD8355C-2)	
9		M9608-120-000	CPU		CPU	
10		HL-0027700-00	IC (SN74259N)		IC (SN74259N)	
11		HL-0013700-00	IC SN74LS 107N		IC (SN74LS107N)	
12		HL-0021900-00	IC (SN74154N)		IC (SN74154N)	
13		HT-0006600-00	TRANSISTOR (2SC945Q)		トランジスタ (2SC945Q)	
14		HT-0020400-00	TRANSISTOR (FT5714M)		トランジスタ (FT5714M)	
15		E9654-501-000	DIODE ALLEY (DAP401)		ダイオード アレイ (DAP401)	
16		HG-0017100-00	DIODE (RD12FB)		ダイオード (RD12FB)	
17		E9617-801-000	REG PACK 1.2KOHM		パワソクテイク	
18		HR-0132047-20	RESISTOR 4.7K 1/8W		テイク 4.7K 1/8W アレイ	
19		HL-0046200-00	CR ARRAY		IC (L00462)	
20		HR-0035020-10	RESISTOR 200 OHM 1/2W		テイク 200オ-6 1/2W タツ	
21		HR-0017010-10	RESISTOR 100 OHM 1/4W		テイク 100オ-6 1/4 タツヒマク	
22		HR-0017047-10	RESISTOR 470 OHM 1/4W		テイク 470オ-6 1/4W タツヒマク	
23		HR-0017075-10	RESISTOR 750 OHM 1/4W		テイク 750オ-6 1/4W タツヒマク	
24		HR-0017010-20	RESISTOR 1 KILO OHM 1/4W		テイク 1K 1/4W タツヒマク	
25		HR-0017027-20	RESISTOR 2.7 KILO OHM 1/4W		テイク 2.7K 1/4W タツヒマク	
26		HR-0017047-20	RESISTOR 4.7K 1/4W		テイク 4.7K 1/4W タツヒマク	
27		HR-0017012-20	CARBON FILM RESISTOR 1.2K		テイク 1.2K 1/4W タツヒマク	
28		HR-0017033-10	RESISTOR 330 OHM 1/4W		テイク 330オ-6 5% 1/4W	
29		HR-0017010-30	RESISTOR 10 KILO OHM 1/4W		テイク 10K 1/4W タツヒマク	
30		HC-0068122-70	CAPACITOR 22000PF 50V		コンテナ 22000PF 50V	
31		HC-0002900-00	CAPACITOR 10MF 16V		コンテナ 10MF 16V タツ	
32		HC-0054600-00	CAPACITOR 0.01MF 50V		コンテナ 0.01MF 50V セラミック	
33		HC-0000800-00	CAPACITOR 1500PF 25V SC		コンテナ 1500PF 25V SC	
34		HC-0043200-00	CAPACITOR 15PF 50V		コンテナ 15PF 50V セラミック	
35		HC-0000700-00	CAPACITOR 1000PF 25V SC		コンテナ 1000PF 25V SC	
36		HC-0015200-00	CAPACITOR 0.047MF 25V		コンテナ 0.047MF 25V	
37		HR-0017010-00	RESISTOR 10 OHM 1/4W		テイク 10オ-6 1/4W タツヒマク	
38		HK-0038101-50	15-POLE CONNECTOR		15P コネクタ	
39		HK-0056000-30	3-POLE HOUSING		テイテントロツク ハウジング 3P	
40		M9602-110-000	34-POLE CONNECTOR		コネクタ 34P	
41		HY-0000100-00	QUARTZ CRYSTAL 9.6MHZ		クォーツクリスタル 9.6MHZ	
42		HL-0045300-00	IC (PC-617)		IC (PC-617) ホトカマ	
43		HK-0037002-60	26-POLE CONNECTOR		26P コネクタ オス	
44		EA-9514803-00	HEAD		ヘッド	
45		Hg-0035047-10	RESISTOR 470 OHM 1/2W		テイク 470オ-6 1/2W タツ	
46		HW-2003500-00	ELECTRIC WIRE, YELLOW		ヒューズワイヤ 17-0116 *	
47		M8508-130-0A0	CIRCUIT BOARD CORD		*ハ*ン セツクケ-7*ル クミ	
48		HX-0000200-00	KNOB, WHITE		ワッシャー スイッチ ツマミ 白	
49		HA-0000300-00	PUSH-BUTTON SWITCH (NO-LOCKING)		ワッシャー スイッチ (ノック)	
50		HA-0000400-00	PUSH-BUTTON SWITCH (SELF-LOCKING)		ワッシャー スイッチ (セルフロック)	
51		M9601-130-000	CIRCUIT BOARD SPACER		*ハ*ンヨ- スパ-サ- B	
52		SL-4030881-SF	SCREW M3 L=8		スクリュー M3 L=8	
53		M8601-130-0A0	CPU-2 CIRCUIT BOARD ASM.		CPU-2*ハ*ン クミ	
54		HL-0029100-00	IC (SN74LS244N)		IC (SN74LS244N)	
55		HL-0012200-00	IC SN74LS 00N		IC (SN74LS00N)	
56		HL-0025200-00	IC (UPC177C)		IC (UPC177C)	
57		HL-0028600-00	IC (SN74LS138N)		IC (SN74LS138N)	
58		HG-2563501-0S	DIODE (1S953)		ダイオード (1S953)	
59		E9654-501-000	DIODE ALLEY (DAP401)		ダイオード アレイ (DAP401)	
60		HL-0046200-00	CR ARRAY		IC (L00462)	
61		HR-0132047-20	RESISTOR 4.7K 1/8W		テイク 4.7K 1/8W アレイ	
62		HR-0017012-20	CARBON FILM RESISTOR 1.2K		テイク 1.2K 1/4W タツヒマク	
63		HR-0017047-20	RESISTOR 4.7K 1/4W		テイク 4.7K 1/4W タツヒマク	
64		HC-0002900-00	CAPACITOR 10MF 16V		コンテナ 10MF 16V タツ	
65		HC-0000800-00	CAPACITOR 1500PF 25V SC		コンテナ 1500PF 25V SC	
66		HA-0000200-00	DIP SWITCH 4P (A6MS-4)		テイツク スイッチ 4P (A6MS-4)	
67		HK-0053005-00	50-POLE PLUG		ワッシャー スイッチプラグ 50P	
68		HR-0017010-10	RESISTOR 100 OHM 1/4W		テイク 100オ-6 1/4 タツヒマク	
69		HC-0054600-00	CAPACITOR 0.01MF 50V		コンテナ 0.01MF 50V セラミック	
70		SL-4030881-SF	SCREW M3 L=8		スクリュー M3 L=8	
71		M8602-130-0A0	DISP CIRCUIT BOARD ASM.		DISP*ハ*ン クミ	
72		HL-0000600-00	IC SN7407N		IC (SN7407N)	
73		HL-0014700-00	IC (SN74LS75N)		IC (SN74LS75N)	
74		HG-0021600-00	DIODE (TLY103)		ダイオード (TLY103)	
75		HR-0035047-10	RESISTOR 470 OHM 1/2W		テイク 470オ-6 1/2W タツ	
76		HR-0017010-10	RESISTOR 100 OHM 1/4W		テイク 100オ-6 1/4 タツヒマク	
77		HR-0017022-10	RESISTOR 220 OHM 1/4W		テイク 220オ-6 1/4W タツ	
78		HC-0054600-00	CAPACITOR 0.01MF 50V		コンテナ 0.01MF 50V セラミック	
79		HK-0055001-50	15-POLE CONNECTOR		コネクタ 15P メス	
80		HG-0021300-00	LIGHT EMITTING DIODE (SN713B)		LED*ハ*ン クミ (SN713B)	
81		SL-4030881-SF	SCREW M3 L=8		スクリュー M3 L=8	

PSCボックス関係

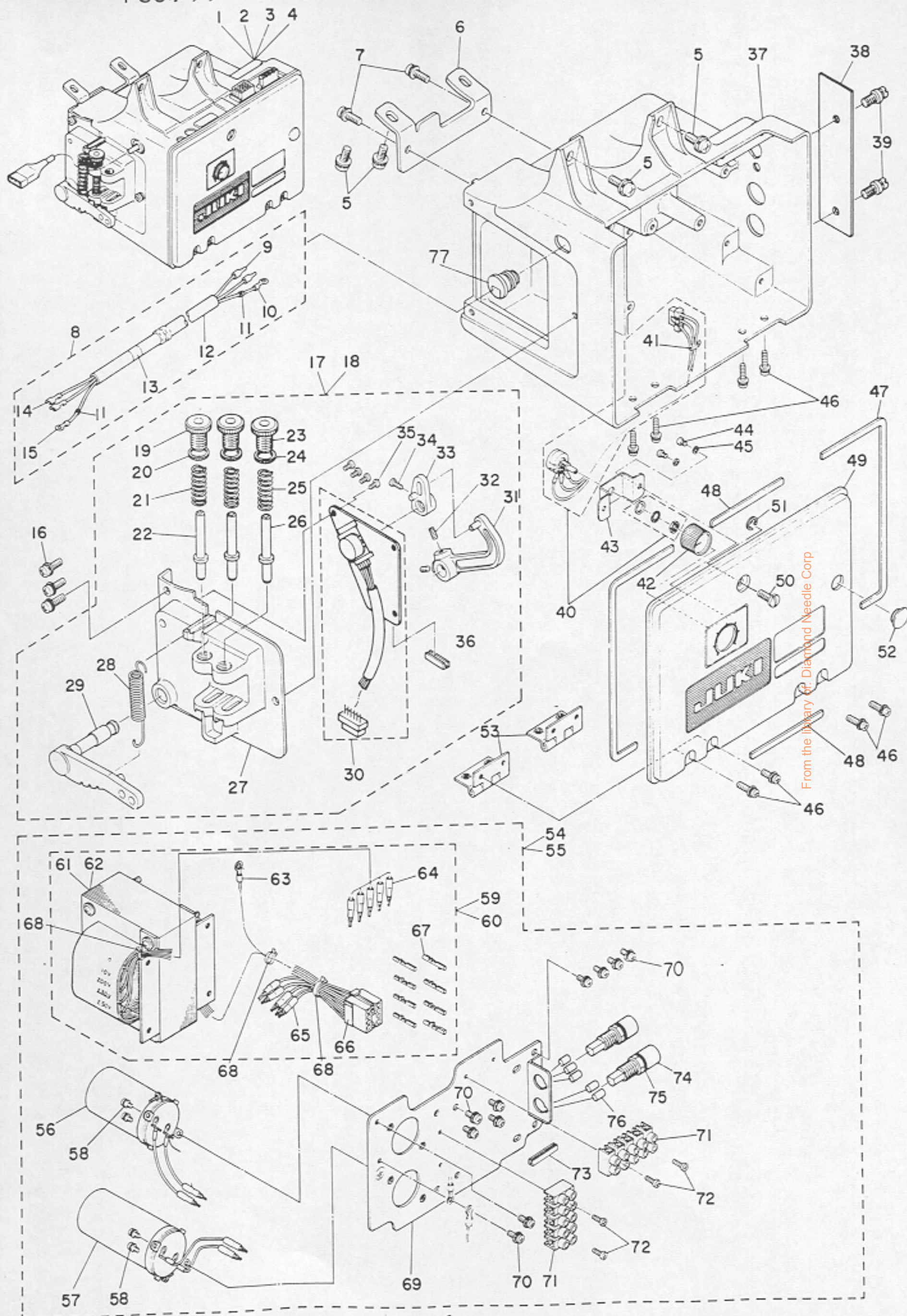

From the library of: Diamond Needle Corp

No.	注記	品番	Description	品名	数量
1	#01	M8501-130-AAU	PSC UNIT A	PSC ユニット A クミ	1
2	#02	M8501-130-BAU	PSC UNIT B	PSC ユニット B クミ	1
3	#03	M8501-130-CAU	PSC UNIT C	PSC ユニット C クミ	1
4	#04	M8501-130-DAU	PSC UNIT D	PSC ユニット D クミ	1
5		SL-4061685-SF	SCREW M6 L=6	セムス ナハコネシ	4
6		M3002-110-000	MOUNTING PLATE	ホツクス トリツケカフク	1
7		SL-4051681-SF	SCREW M5 L=16	ナハコネシ セムス M5 L=16	2
8		M8502-110-0AU	POWER SOURCE CORD ASM.	AC ニユクヨクカート クミ	1
9		M9624-110-000	WIRE PIN	ワイヤ-ピン	(2)
10		HP-1A43PGC-12	GROUND WIRE TERMINAL	アツチャクタンシ	(1)
11		HX-0009700-00	EARTH BAND	アースヒヨクシ	(2)
12		HW-0003200-30	3-CORE CABTYRE CORD	キャブタイヤコート 3シ	(0.6)
13		M9655-110-000	VINYL TAPE	ビニールテープ	(1)
14		HP-0013800-00	RECEPTACLE	ファストン レセフタクル	(2)
15		HP-0013700-00	GROUND WIRE TERMINAL	マルカクタ アツチャクタンシ	(1)
16		SL-4051681-SF	SCREW M5 L=16	ナハコネシ セムス M5 L=16	3
17	#05	M8507-110-0AU	PEDAL SENSOR ASM.	ハタルセンサ クミ	1
18	#06	M8507-120-0AU	PEDAL SENSOR ASM.	ハタルセンサ クミ	1
19	#05	M2009-110-000	SPRING REGULATOR	フミカエシアツ チョ-セツネシ	(1)
20	#05	M2010-110-000	NUT	フミカエシアツ チョ-セツナツ	(1)
21	#05	M2007-110-A00	SPRING A	フミカエシハネ A	(1)
22	#05	M2008-110-000	SPRING STUD	フミカエシハネシク	(1)
23	#06	M2009-110-000	SPRING REGULATOR	フミカエシアツ チョ-セツネシ	(2)
24	#06	M2010-110-000	NUT	フミカエシアツ チョ-セツナツ	(2)
25	#06	M2007-120-A0U	SPRING B	フミカエシハネ	(2)
26	#06	M2008-110-000	SPRING STUD	フミカエシハネシク	(2)
27		M2001-110-000	PEDAL SENSOR MOUNTING PLATE	ハタルセンサ トリツケイタ	(1)
28		M2006-110-000	SPRING	マエフミハネ	(1)
29		M2002-110-000	PEDAL LEVER	ハタルレバ	(1)
30		M8521-110-0A0	SENSOR VOLUME ASM.	センサ-ホアリユム クミ	(1)
31		M2003-110-000	PEDAL LINK	ハタルリンク	(1)
32		SM-8040802-TP	SCREW M4X8	トメネシ M4X0.7 L=8	(2)
33		M2004-110-000	VOLUME LINK	ホアリユムリンク	(1)
34		SM-4030801-SF	SCREW M3X0.5 L=8	ナハコネシ M3X0.5 L=8	(1)
35		SL-4030681-SF	SCREW M3 L=6	ナハコネシ セムス M3 L=6	(4)
36		HX-0009600-00	EDGE BUSHING	エツシクフツシ	(0.1)
37		M3001-110-00U	PSC BOX	PSC ホツクス	1
38		M3028-110-00U	PLATE	ヒュ-ス*メクライタ	1
39		SL-4030881-SF	SCREW M3 L=8	ナハコネシ セムス M3 L=8	2
40		M8528-110-0A0	VARIABLE RESISTOR ASM. A	ホアリユム A クミ	1
41		EA-9500801-00	CLIP CV-100	ケツソクハント	(1)
42		HX-0000500-00	KNOB (HB-20S)	ツマミ (HB-20S)	1
43		M1005-120-000	VOLUME INSTALLING PLATE	ホアリユム トリツケイタ	1
44		SM-4030401-SC	SCREW M3X0.5 L=4	ナハコネシ M3X0.5 L=4	2
45		WS-0310002-KN	SPRING WASHER 3.1X5.9X0.7	ハネワカネ 3.1X5.9X0.7	2
46		SL-4041081-SF	SCREW M4 L=10	ナハコネシ セムス M4 L=10	8
47		M3004-110-000	GASKET A	ホツクスカハ- ハツケン	2
48		M3006-110-000	GASKET B	ホツクスカハ- ハツケン	2
49		M3004-120-AA0	PSC BOX COVER ASM.	PSC ホツクスカハ- クミ	1
50		M9656-110-000	SCREW	カハ-フタ トメネシ	1
51		RE-0400000-K0	SNAP RING 4	エカタメワ 4	1
52		TA-1250406-R0	RUBBER PLUG	トメセン D=12.5 L=4	1
53		M3014-110-0A0	HINGE ASM.	ホツクスカハ- ヒンジ クミ	2
54	#07	M8509-130-AAU	TRANSFORMER UNIT A	チンケンユニット A	1
55	#08	M8509-130-BAU	TRANSFORMER UNIT B	チンケン ユニット B	1
56		M8505-110-0A0	CAPACITOR ASM.C2	コンテナ C2 クミ	(1)
57		M8504-110-0A0	CAPACITOR ASM.C1	コンテナ C1 クミ	(1)
58		SL-4030681-SF	SCREW M3 L=6	ナハコネシ セムス M3 L=6	(4)
59	#07	M8504-130-AAU	TRANSFORMER ASM. A	チンケントランス クミ A	(1)
60	#08	M8504-130-BAU	TRANSFORMER ASM. B	チンケントランス クミ B	(1)
61	#07	M9603-130-A0U	TRANSFORMER ASM. A	チンケントランス A	(1)
62	#08	M9603-130-B0U	TRANSFORMER ASM. B	チンケントランス B	(1)
63		HP-1A43PGC-12	GROUND WIRE TERMINAL	アツチャクタンシ	(1)
64		M9624-110-000	WIRE PIN	ワイヤ-ピン	(5)
65		M9624-110-000	WIRE PIN	ワイヤ-ピン	(4)
66		M9627-110-000	8-POLE PLUG	ナイロンフック 8P シ	(1)
67		M9619-110-000	PIN-SHAPE TERMINAL, FEMALE	ピンターミナル メス	(8)
68		EA-9500801-00	CLIP CV-100	ケツソクハント	(3)
69		M3005-110-00U	SHIELD PLATE	トランスシールドプレート	(1)
70		SL-4041081-SF	SCREW M4 L=10	ナハコネシ セムス M4 L=10	(10)
71		HK-0171500-50	TERMINAL PLATE	タンシイタ	(2)
72		SM-4031601-SF	SCREW M3X0.5 L=16	ナハコネシ M3X0.5 L=16	(4)
73		M9649-110-000	EDGE BUSHING	エツシクフツシ	(2)
74		HF-0007115-00	FUSE HOLDER	ヒュ-ス*ホルダ-	(2)
75		M9654-110-00U	SPRING WASHER	ヒュ-ス* トリツケハネワカネ	(2)
76		E8760-452-H00	RHOMBIC TUBE	スミチューブ	(0.2)
77		HX-0009800-00	BUSHING	コートフツシ	1

Note (注記) #01 ..... For 220V without automatic presser foot lifter  
 #02 ..... For 115V without automatic presser foot lifter  
 #03 ..... For 220V with automatic presser foot lifter  
 #04 ..... For 115V with automatic presser foot lifter  
 #05 ..... For without automatic presser foot lifter  
 #06 ..... For with automatic presser foot lifter  
 #07 ..... For 220V  
 #08 ..... For 115V

AKなし、220V用  
 AKなし、115V用  
 AK付き、220V用  
 AK付き、115V用  
 AKなし用  
 AK付き用  
 220V用  
 115V用

From the library of: Diamond Needle Corp

PSC基板関係

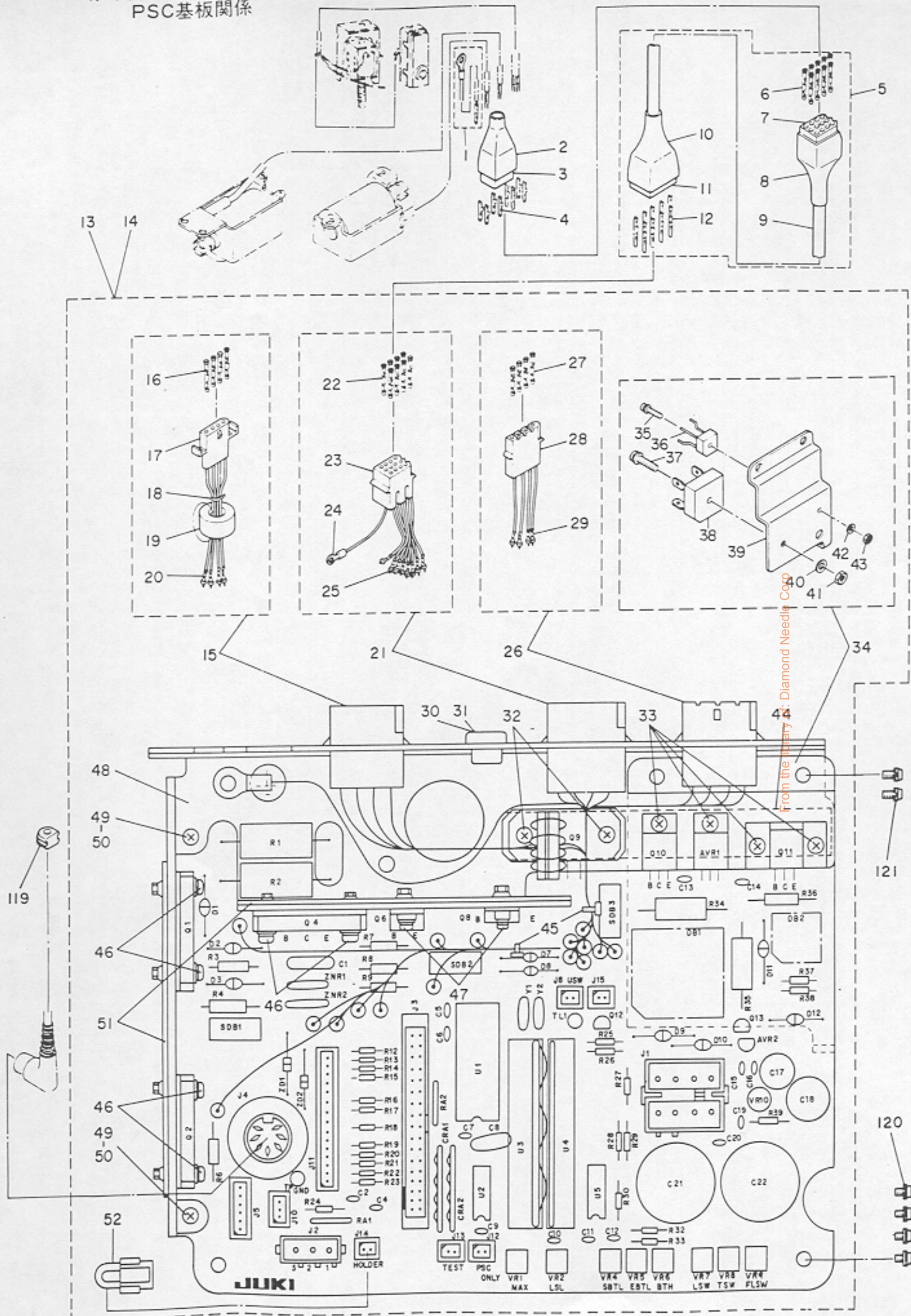

Ref. No.	Note 注記	Part No. 品番	Amt. Req. 数量	Code 記号	Ref. No.	Note 注記	Part No. 品番	Amt. Req. 数量	Code 記号
1		B6037-505-0A0	1		70		HF-0004004-00	(1)	F2
2		M9637-110-000	1		71		HG-2674014-0P	(5)	D1 ~ 3, 9, 10
3		M9640-110-000	1		72		HG-2672011-7P	(4)	D7, 8, 11, 12
4		D6043-555-B00	4		73		HG-0021400-00	(2)	ZD1, 2
5		M8504-120-0A0	1		74		M9653-110-000	(1)	U1
6		D6042-555-B00	(9)		75		HL-0000600-00	(1)	U2
7		M9639-110-000	(1)		76		M9698-110-000	(1)	U3
8		M9638-110-000	(1)		77		M9697-110-000	(1)	U4
9		HW-5F18S12-98	(0.5)		78		HL-0000500-00	(1)	U5
10		M9637-110-000	(1)		79		HL-0040600-00	(1)	AVR1
11		M9640-110-000	(1)		80		HL-0051800-00	(1)	AVR2
12		D6043-555-B00	(9)		81		HT-0017200-00	(3)	Q1, 2, 4
13	#01	M8602-110-JAU	1		82		HT-0007800-00	(2)	Q6, 8
14	#02	M8602-110-KAU	1		83	#02	HT-0017200-00	(1)	Q9
15	#02	M8511-120-0A0-A	(1)		84		HT-0020600-00	(1)	Q10
16	#02	D6042-555-B00	(4)		85		HT-0020700-00	(1)	Q11
17	#02	MA1-15043000	(1)		86		HT-0006600-00	(1)	Q12
18	#02	EA-9500B01-00	(1)		87		HT-0010900-00	(1)	Q13
19	#02	HN-0000500-00	(1)		88		HY-0000500-00	(1)	Y1
20	#02	M9618-110-000	(4)		89		E9603-603-000	(1)	VR1
21		M8505-120-0A0-A	(1)		90		HR-0141020-40	(1)	VR2
22		D6042-555-B00	(8)		91	#01	EA-9523800-00	(5)	VR4 ~ 8
23		GBC-02618000	(1)		92	#02	EA-9523800-00	(6)	VR4 ~ 9
24		M8522-110-0A0	(1)		93		HR-0118010-00	(1)	VR10
25		M9618-110-000	(8)		94		HR-0139047-20	(2)	RA1, 2
26		M8511-110-0A0-A	(1)		95		HR-0091051-00	(2)	R1, 2
27		D6042-555-B00	(4)		96		HR-0007047-20	(1)	R3
28		M9620-110-000	(1)		97		HR-0042022-10	(1)	R4
29		M9618-110-000	(4)		98		HR-0007010-20	(2)	R6, 9
30	#01	M3011-110-000	(2)		99		HR-0007010-00	(2)	R7, 8
31	#02	M3011-110-000	(1)		100		HR-0017010-10	(4)	R20 ~ 23
32	#02	SL-4031681-SF	(2)		101		HR-0017022-10	(2)	R12, 39
33		SL-4031281-SF	(4)		102	#01	HR-0017062-20	(3)	R13, 29, 32
34		M1004-120-0A0	(1)		103	#02	HR-0017062-20	(2)	R13, 29,
35		SL-4851481-SF	(1)		104		HR-0017062-30	(1)	R14
36		HG-0023100-00	(1)		105		HR-0017043-30	(2)	R15, 33
37		SL-4042081-SF	(1)		106		HR-0017010-P0	(2)	R16, 30
38		M9636-110-000	(1)		107		HR-0017091-20	(1)	R17
39		M1002-110-000-A	(1)		108		HR-0017047-20	(1)	R18
40		WP-0430800-SC	(1)		109		HR-0017022-40	(1)	R19
41		NM-6040001-SC	(1)		110		HR-0017020-20	(1)	R24
42		WP-0280500-SC	(1)		111		HR-0017022-20	(2)	R25, 37
43		NM-6850001-SC	(1)		112		HR-0017010-20	(1)	R26
44		M3012-110-000	(1)		113		HR-0017056-20	(2)	R27, 28
45		EA-9500B01-00	(2)		114		HR-0043033-S0	(1)	R34
46		SL-4031281-SF	(6)		115		HR-0043030-P0	(1)	R35
47		SL-4031081-SF	(2)		116		HR-0042020-20	(1)	R36
48		M1001-110-000-A	(1)		117		HR-0017047-10	(1)	R38
49		SL-4031081-SF	(2)		118		HG-0022900-00	(3)	SOB1 ~ 3
50		NM-3034000-SF	(2)		119		M1013-110-000	(1)	
51		M3018-110-000	(2)		120		SL-4041081-SF	(4)	
52		M8514-130-0A0	(1)		121		SL-4041681-SF	(2)	
53		M9601-110-000	(1)	J1					
54		HK-0056000-30	(1)						
55		M9602-110-000	(1)	J3					
56		M9604-110-000	(1)	J4					
57		M9603-110-000	(1)	J5					
58		M9645-110-000	(5)	J8, 12 ~ 15					
59		HK-0038100-30	(1)	J10					
60		HK-0038101-50	(1)	J11					
61		M9613-110-000	(2)	ZNR1, 2					
62		M9611-110-000	(2)	TPGND, TL1					
63		HC-0082022-S0	(1)	C1					
64		HC-0054600-00	(15)	C2, 4 ~ 7, 9 ~ 16, 19, 20					
65		HC-0014600-00	(1)	C8					
66		HCB-205R1013	(1)	C17					
67		HC-0065010-10	(1)	C18					
68		HC-0042500-00	(2)	C21, 22					
69		HL-0046200-00	(2)	CRA1, 2					

Note (注記) #01 ..... For without automatic presser foot lifter  
#02 ..... For with automatic presser foot lifter

AKなし用  
AK付き用



Ref. No.	Note 注記	Part No. 品番	Description	E. C. 変更年月	品名	Amt. Req. 数量
1		B6037-505-0A0	GROUND WIRE ASM.		アースコート クミ	1
2		M9637-110-000	12-POLE PLUG COVER		プラグカバー 12P	1
3		M9640-110-000	12-POLE PLUG		ナイロンプラグ 12P	1
4		D6043-555-800	PIN TERMINAL, MALE		ピンターミナル オス	4
5		M8504-120-0A0	DRIVER CABLE ASM.		ドライバケーブル クミ	1
6		D6042-555-800	PIN-SHAPE TERMINAL, FEMALE		ピンターミナル メス	(9)
7		M9639-110-000	12-POLE RECEPTACLE		ナイロンリセプタクル 12P	(1)
8		M9638-110-000	12-POLE RECEPTACLE COVER		リセプタクルカバー 12P	(1)
9		HW-5F18S12-98	9-CORE CABTYRE CORD		キャブタイヤコート 0.18X20X9	(0.5)
10		M9637-110-000	12-POLE PLUG COVER		プラグカバー 12P	(1)
11		M9640-110-000	12-POLE PLUG		ナイロンプラグ 12P	(1)
12		D6043-555-800	PIN TERMINAL, MALE		ピンターミナル オス	(9)
13	#01	M8602-110-JAU	PSC CIRCUIT BUARD JU ASM.		PSC キルン JU クミ	1
14	#02	M8602-110-KAU	PSC CIRCUIT BUARD KU ASM.		PSC キルン KUクミ	1
15	#02	M8511-120-0A0-A	DRIVER CABLE ASM. C		ドライバケーブル C クミ	(1)
16	#02	D6042-555-800	PIN-SHAPE TERMINAL, FEMALE		ピンターミナル メス	(4)
17	#02	MA1-15043000	NYLON RECEPTACLE 4P		4P リセプタクル	(1)
18	#02	EA-9500B01-00	CLIP CV-100		ケツソクハント	(1)
19	#02	HN-0000500-00	RING CORE B		リングコア B	(1)
20	#02	M9618-110-000	INTERMINAL		インタミナル	(4)
21		M8505-120-0A0-A	DRIVER CABLE ASM. B		ドライバケーブル B クミ	(1)
22		D6042-555-800	PIN-SHAPE TERMINAL, FEMALE		ピンターミナル メス	(8)
23		GBC-02618000	12P RECEPTACLE		ナイロンリセプタクル シロ 12P	(1)
24		M8522-110-0A0	GROUND WIRING ASM.		アースコート クミ	(1)
25		M9618-110-000	INTERMINAL		インタミナル	(8)
26		M8511-110-0A0-A	CLUTCH BRAKE CABLE ASM.		クラッチブレーキケーブル クミ	(1)
27		D6042-555-800	PIN-SHAPE TERMINAL, FEMALE		ピンターミナル メス	(4)
28		M9620-110-000	RECEPTACLE		コネクタ リセプタクル	(1)
29		M9618-110-000	INTERMINAL		インタミナル	(4)
30	#01	M3011-110-000	PLUG		コネクタメクラフタ	(2)
31	#02	M3011-110-000	PLUG		コネクタメクラフタ	(1)
32	#02	SL-4031681-SF	SCREW M3 L=16		ビスネジ M3 L=16	(2)
33		SL-4031281-SF	SCREW M3 L=12		ビスネジ M3 L=12	(4)
34		M1004-120-0A0	RADIATOR B		ホネツハシ B クミ	(1)
35		SL-4851481-SF	SCREW M2.5 L=14		アネコネジ ビス M2.5 L=14	(1)
36		HG-0023100-00	DIODE BRIDGE (S2VB10)		ダイオード S2VB10	(1)
37		SL-4042081-SF	SCREW M4 L=20		アネコネジ ビス M4 L=20	(1)
38		M9636-110-000	DIODE BRIDGE		ダイオードブリッジ	(1)
39		M1002-110-000-A	RADIATOR		ホネツハシ B	(1)
40		WP-0430800-SC	WASHER 4.3X8X0.8		ヒラシカネ コカワル M4	(1)
41		NM-6040001-SC	NUT M4		ワシカワツ M4X0.7 1シ	(1)
42		WP-0280500-SC	WASHER		ヒラシカネ コカワル M2.5	(1)
43		NM-6850001-SC	NUT M2.5		6カワツ M2.5	(1)
44		M3012-110-000	TRANSISTOR SET PLATE		トランジスタ トメイ	(1)
45		EA-9500B01-00	CLIP CV-100		ケツソクハント	(2)
46		SL-4031281-SF	SCREW M3 L=12		ビスネジ M3 L=12	(6)
47		SL-4031081-SF	SCREW M3 L=10		アネコネジ ビス M3 L=10	(2)
48		M1001-110-000-A	RADIATOR A		ホネツハシ A	(1)
49		SL-4031081-SF	SCREW M3 L=10		アネコネジ ビス M3 L=10	(2)
50		NM-3034000-SF	NUT M3		ワシカワツ M3X0.3	(2)
51		M3018-110-000	TRANSISTOR PLATE		トランジスタ トメイ B	(2)
52		M8514-130-0A0	JUMPER WIRE ASM.		テストジョイントケーブル クミ	(1)
53		M9601-110-000	8-POLE CONNECTOR		コネクタ 8P	(1)
54		HK-0056000-30	3-POLE HOUSING		チャイットロツク ハウジング 3P	(1)
55		M9602-110-000	34-POLE CONNECTOR		コネクタ 34P	(1)
56		M9604-110-000	12-POLE PLUG		コネクタ 7P	(1)
57		M9603-110-000	6-POLE CONNECTOR		コネクタ 6P	(1)
58		M9645-110-000	2-POLE CONNECTOR		プラグ 2P	(5)
59		HK-0038100-30	3-POLE PLUG		ストレートプラグ 3P	(1)
60		HK-0038101-50	15-POLE CONNECTOR		15P コネクタ	(1)
61		M9613-110-000	ZNR (ERZ-C14DK330)		ZNR (ERZ-C14DK330)	(2)
62		M9611-110-000	TP CHECK PIN		TPチェックピン	(2)
63		HC-0082022-S0	CAPACITOR 0.22MF 250V		コンデンサ	(1)
64		HC-0054600-00	CAPACITOR 0.01MF 50V		コンデンサ 0.01MF 50V セラミック	(15)
65		HC-0014600-00	CAPACITOR 0.1MF 50V		コンデンサ 0.1MF 50V マイラ	(1)
66		HCB-205R1013	CAPACITOR 100MF 25V		コンデンサ 100MF 25V チンカイ	(1)
67		HC-0065010-10	CAPACITOR 100MF 50V		コンデンサ 100MF 50V チンカイ	(1)
68		HC-0042500-00	CAPACITOR 3300MF 25V		コンデンサ 3300MF 25V チンカイ	(2)
69		HL-0046200-00	CR ARRAY		IC (L00462)	(2)

Note (注記) #01 ..... For without automatic presser foot lifter  
#02 ..... For with automatic presser foot lifter

AKなし用  
AK付き用

Ref. No.	Note 注記	Part No. 品番	Description	E. C. 変更年月	品名	Amt Req 数量
70		HF-0004004-00	FUSE 4A		ヒューズ 4A	(1)
71		HG-2674014-0P	DIODE (U05E)		ダイオード (U05E)	(5)
72		HG-2672011-7P	DIODE (V03C)		ダイオード (V03C)	(4)
73		HG-0021400-00	DIODE (RD30FB)		ダイオード (RD30FB)	(2)
74		M9653-110-000	CPU M1514C		CPU M1514C	(1)
75		HL-0000600-00	IC SN7407N		IC (SN7407N)	(1)
76		M9698-110-000	IC M9698		ハイブリット IC (M9698)	(1)
77		M9697-110-000	IC M9697		ハイブリット IC (M9697)	(1)
78		HL-0000500-00	IC SN7406N		IC (SN7406N)	(1)
79		HL-0040600-00	IC (UPC14305H)		IC (UPC14305H)	(1)
80		HL-0051800-00	IC TA78L018AP		IC (TA78L018AP)	(1)
81		HT-0017200-00	TRANSISTOR (2SD1087)		トランジスタ (2SD1087)	(3)
82		HT-0007800-00	TRANSISTOR (2SD560)		トランジスタ (2SD560)	(2)
83	#02	HT-0017200-00	TRANSISTOR (2SD1087)		トランジスタ (2SD1087)	(1)
84		HT-0020600-00	TRANSISTOR 2S8536		トランジスタ (2S8536)	(1)
85		HT-0020700-00	TRANSISTOR 2S8616		トランジスタ (2S8616)	(1)
86		HT-0006600-00	TRANSISTOR (2SC945Q)		トランジスタ (2SC945Q)	(1)
87		HT-0010900-00	TRANSISTOR 2SC2002		トランジスタ (2SC2002)	(1)
88		HY-0000500-00	QUARTZ CRYSTAL 3.58MHZ		セラミック ハツソウシ 3.58MHZ	(1)
89		E9603-603-000	VARIABLE RESISTOR 10K OHM 1/2W		ホリユール 10Kオーム 1/2W	(1)
90		HR-0141020-40	VARIABLE RESISTOR 200KOHM 1/2W		タイコキ 200K 1/2W ハッコタイ	(1)
91	#01	EA-9523800-00	VARIABLE RESISTOR 5K OHM 1/2W		ホリユール 5Kオーム 1/2W	(5)
92	#02	EA-9523800-00	VARIABLE RESISTOR 5K OHM 1/2W		ホリユール 5Kオーム 1/2W	(6)
93		HR-0118010-00	VARIABLE RESISTOR 10 OHM 1/2W		タイコキ 10オーム 1/2W ハッコタイ	(1)
94		HR-0139047-20	RESISTOR ARRAY 4.7K OHM 1/8W		タイコアレイ 4.7K 1/8W	(2)
95		HR-0091051-00	RESISTOR 51 OHM 5W		タイコキ 51オーム 5W	(2)
96		HR-0007047-20	RESISTOR 4.7 KILLO OHM 1W		タイコキ 4.7K 1W キツクヒマク	(1)
97		HR-0042022-10	RESISTOR 220 OHM 2W		タイコキ 220オーム 2W キツク	(1)
98		HR-0007010-20	RESISTOR 1 KILLO OHM 1W		タイコキ 1K 1W キツクヒマク	(2)
99		HR-0007010-00	RESISTOR 10 OHM 1W		タイコキ 10オーム 1W キツクヒマク	(2)
100		HR-0017010-10	RESISTOR 100 OHM 1/4W		タイコキ 100オーム 1/4W タツヒマク	(4)
101		HR-0017022-10	RESISTOR 220 OHM 1/4W		タイコキ 220オーム 1/4W タツ	(2)
102	#01	HR-0017062-20	RESISTOR 6.2 KILLO OHM 1/4W		タイコキ 6.2Kオーム 1/4W	(3)
103	#02	HR-0017062-20	RESISTOR 6.2 KILLO OHM 1/4W		タイコキ 6.2Kオーム 1/4W	(2)
104		HR-0017062-30	RESISTOR 62 KILLO OHM 1/4W		タイコキ 62K 1/4W タツヒマク	(1)
105		HR-0017043-30	RESISTOR 43 KILLO OHM 1/4W		タイコキ 43K 1/4W タツヒマク	(2)
106		HR-0017010-P0	RESISTOR 1 OHM 1/4W		タイコキ 1オーム 1/4W タツヒマク	(2)
107		HR-0017091-20	RESISTOR 9.1 KILLO OHM 1/4W		タイコキ 9.1K 1/4W タツヒマク	(1)
108		HR-0017047-20	RESISTOR 4.7K 1/4W		タイコキ 4.7K 1/4W タツヒマク	(1)
109		HR-0017022-40	RESISTOR 220 KILLO OHM 1/4W		タイコキ 220K 1/4W タツヒマク	(1)
110		HR-0017020-20	RESISTOR 2 KILLO OHM 1/4W		タイコキ 2K 1/4W タツヒマク	(1)
111		HR-0017022-20	RESISTOR 2.2 KILLO OHM 1/4W		タイコキ 2.2K 1/4W タツヒマク	(2)
112		HR-0017010-20	RESISTOR 1 KILLO OHM 1/4W		タイコキ 1K 1/4W タツヒマク	(1)
113		HR-0017056-20	RESISTOR 5.6 KILLO OHM 1/4W		タイコキ 5.6K 1/4W	(2)
114		HR-0043033-S0	RESISTOR 0.33 OHM 2W		タイコキ 0.33オーム 2W セメント	(1)
115		HR-0043030-P0	RESISTOR 3 OHM 2W		タイコキ 3オーム 2W セメント	(1)
116		HR-0042020-20	RESISTOR 2 KILLO OHM 2W		タイコキ 2K 2W キツクヒマク	(1)
117		HR-0017047-10	RESISTOR 470 OHM 1/4W		タイコキ 470オーム 1/4W タツヒマク	(1)
118		HG-0022900-00	DIODE BRIDGE 1G2Z1		ダイオード (1G2Z1)	(3)
119		M1013-110-000	CORD BUSHING A		コートブーツ A	(1)
120		SL-4041081-SF	SCREW M4 L=10		ナット M4 L=10	(4)
121		SL-4041681-SF	SCREW M4 L=16		ナット M4 L=16	(2)

Note (注記) #01 ..... For without automatic presser foot lifter  
#02 ..... For with automatic presser foot lifter

AKなし用  
AK付き用

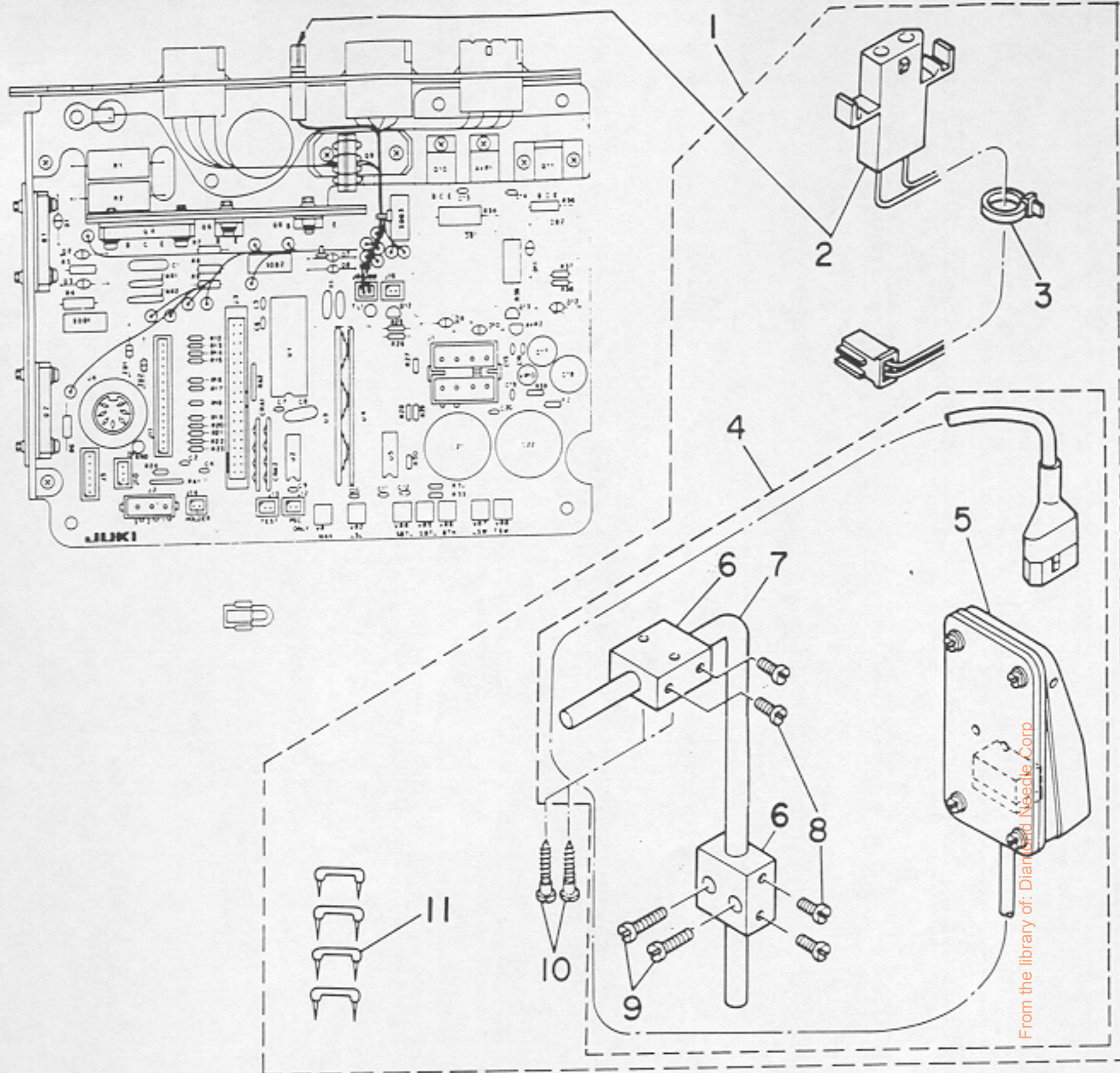

From the library of: Dian and Needle Corp

Ref. No.	Note 注記	Part No. 品番	Description	E. C. 変更年月	品名	Amt. Req. 数量
1		MAS-075010A0-A	NEEDE POSITIONING SWITCH ASM.		ウツチ-リスイッチ クミ	1
2		MAS-075030A0-A	U SWITCH CORD ASM.		Uスイッチ ケブワイヤ-ト クミ	(1)
3		EA-9500B01-00	CLIP		ケツクハント*	(1)
4		MAS-075020B0	U SWITCH ASM. B		Uスイッチ B	(1)
5		MAS-075020A0	U SWITCH ASM. A		Uスイッチ A	(1)
6		MAT-80230T00	KNEE SWITCH SUPPORT BASE		スイッチ シシ*タイ (T002)	(2)
7		MAT-80231T00	DRIVING BAR, T002		スイッチ シシ*ウチ* (T002)	(1)
8		SS-6151220-SP	SCREW 15/64-28 L=11.5		ヒラスシ* 15/64-28 L=11.5	(4)
9		SS-7111410-SP	SCREW 11/64-40 L=14		マルヒラシシ* 11/64-40 L=14	(2)
10		SK-3514000-SD	WOOD SCREW D=5.1 L=40		マルモクソシ* D=5.1 L=40	(2)
11		MA0-11532000	STAPLE		コ-ト* ステツワ*ル	(4)

